

REV.	DESCRIZIONE / DESCRIPTION	DATE	DWG	CHECK.	APP.
a	Emissione disegno/First issue	04/06/2008	PORRI		
d	Aggiornamento / Updating	22-5-2014	PORRI	MA	RN

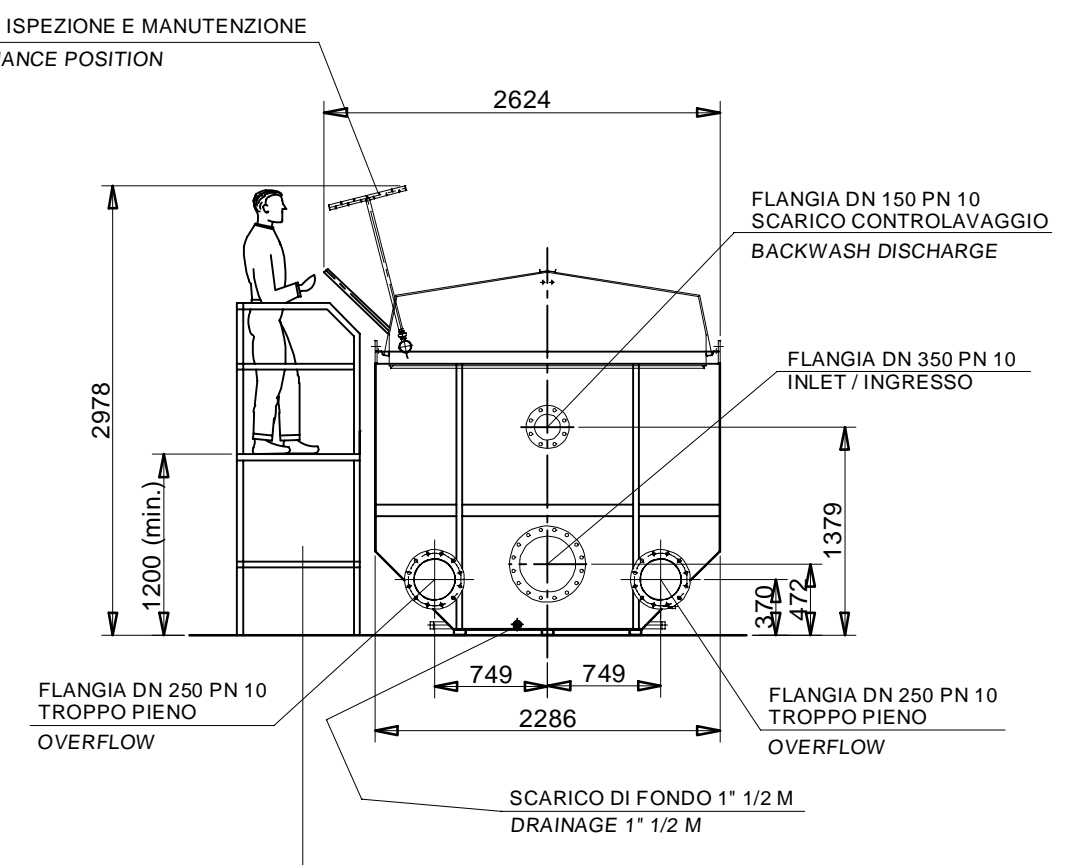

DIMENSIONI DI MASSIMO PER IL TRASPORTO
MAXIMUM TRANSPORT DIMENSIONS

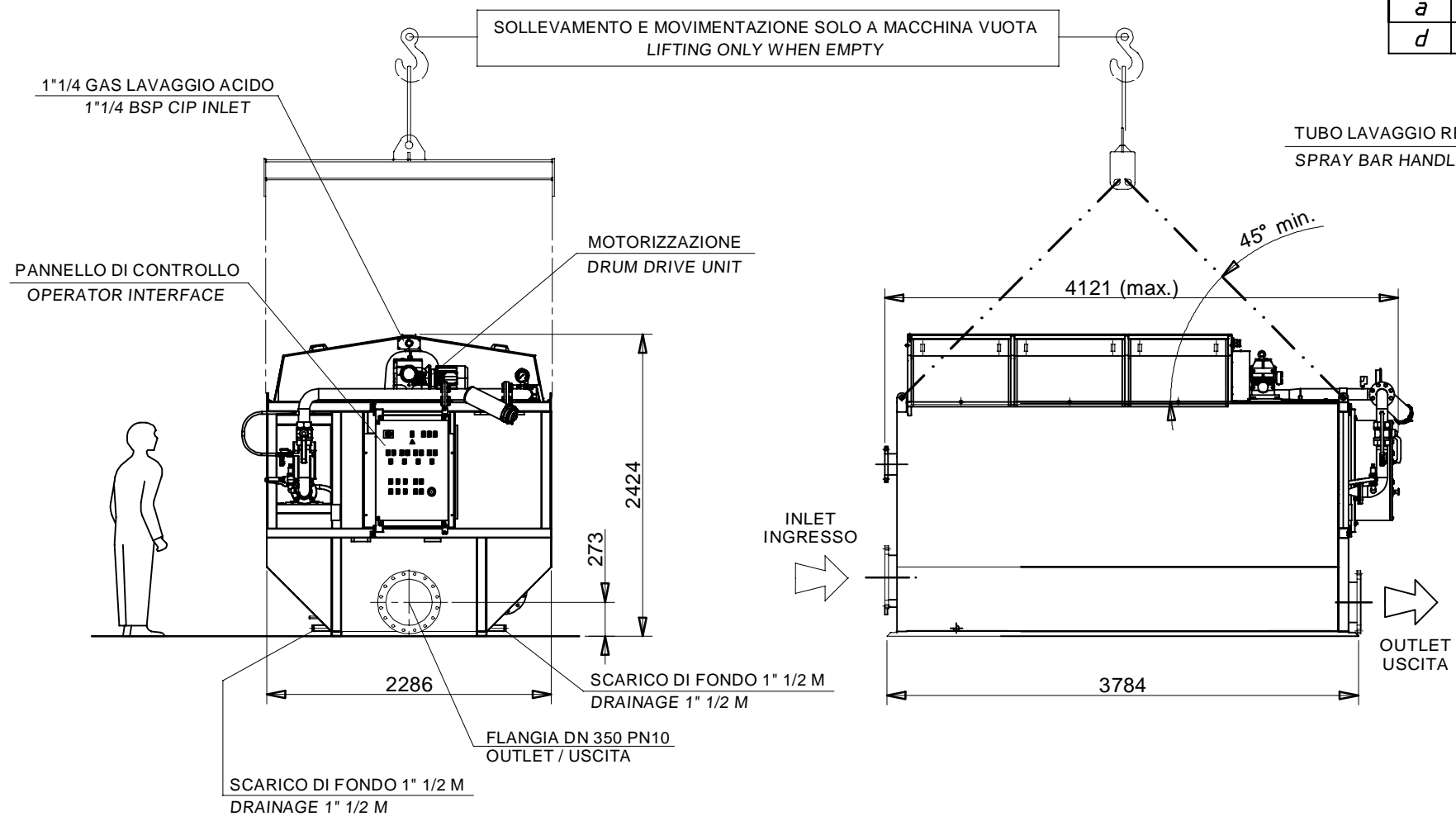
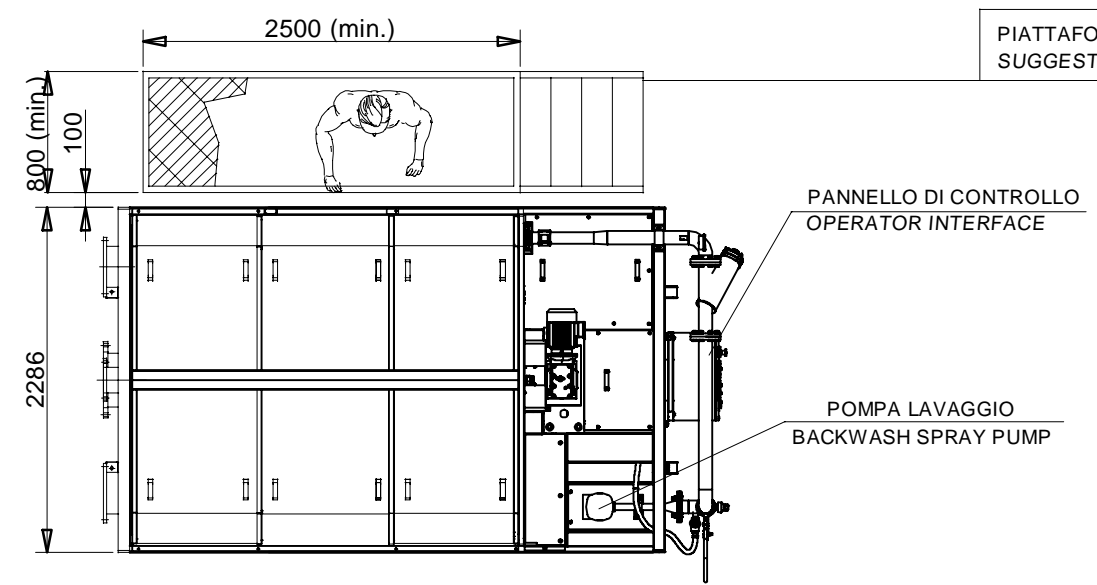
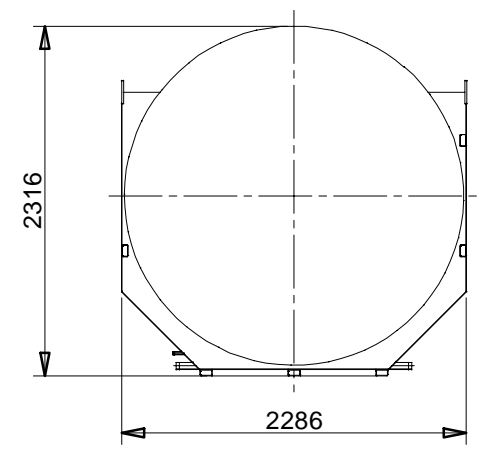

PIATTAFORMA CONSIGLIATA PER ISPEZIONE E MANUTENZIONE (NON FORNITA)
SUGGESTED PLATFORM FOR INSPECTION AND MAINTENANCE (NOT SUPPLIED)

**FOR INFORMATION
PRELIMINARY**

POTENZA INSTALLATA / INSTALLED POWER : 6.6 kW
PESO A VUOTO / DRY WEIGHT : 3700 Kg
PESO IN FUNZIONE / OPERATING WEIGHT : 9900 Kg

COMPANY CONFIDENTIAL
THIS DOCUMENT AND ALL INFORMATION CONTAINED HEREIN ARE THE PROPERTY OF EVOQUA AND/OR ITS AFFILIATES. THE DESIGN CONCEPT AND INFORMATION CONTAINED HEREIN ARE PROPRIETARY TO EVOQUA AND ARE SUBMITTED IN CONFIDENCE. THEY ARE NOT TRANSFERABLE AND MUST BE USED ONLY FOR THE PURPOSE FOR WHICH THE DOCUMENT IS EXPRESSLY LOANED. THEY MUST NOT BE DISCLOSED, REPRODUCED, LOANED OR USED IN ANY OTHER MANNER WITHOUT THE EXPRESS WRITTEN CONSENT OF EVOQUA. IN NO EVENT SHALL THEY BE USED IN ANY MANNER DETRIMENTAL TO THE INTEREST OF EVOQUA. ALL PATENT RIGHTS ARE RESERVED. UPON THE DEMAND OF EVOQUA, THIS DOCUMENT ALONG WITH ALL COPIES AND EXTRACT AND RELATED NOTES AND ANALYSES MUST BE RETURNED TO EVOQUA OR DESTROYED AS INSTRUCTED BY EVOQUA. ACCEPTANCE OF THIS DELIVERY OF THIS DOCUMENT CONSTITUTES AGREEMENT TO THESE TERMS AND CONDITIONS.

CONFIDENZIALE
IL PRESENTE DOCUMENTO E LE INFORMAZIONI IN ESSO CONTENUTE SONO DI ESCLUSIVA PROPRIETA' DELLA EVOQUA E/O SUE AFFILIATE E SONO TRASMESSI IN VIA CONFIDENZIALE. DEVE ESSERE UTILIZZATO PER GLI SCOPI PER CUI E' STATO TRASMESSO CON DIVIETO A CHIUNQUE DI RIPRODURLO O RENDERLO NOTO A TERZI SENZA AUTORIZZAZIONE SCRITTA DELLA EVOQUA. IN NESSUN CASO PUO' ESSERE UTILIZZATO A DANNO E CONTRO GLI INTERESSI DI EVOQUA. TUTTI I DIRITTI BREVETTUALI SONO RISERVATI. IN CASO DI RICHIESTA DA PARTE DI EVOQUA, IL PRESENTE DOCUMENTO COSI' COME LE RELATIVE COPIE O ESTRATTI ED OGNI INFORMAZIONE O ANALISI DA ESSO DERIVATE DEVONO ESSERE RITORNATE A EVOQUA O DISTRUTTE IN ACCORDO ALLE ISTRUZIONI FORNITE DA EVOQUA. L'ACCETTAZIONE DELLA SPEDIZIONE DEL PRESENTE DOCUMENTO COSTITUISCE LA PIENA ADESIONE A QUESTI TERMINI E CONDIZIONI.

DESIGNER	DATE	DENOMINAZIONE / TITLE
PORRI	22-5-2014	ASSEMBLY / COMPLESSIVO
CHECKED	DATE	MACCHINA TIPO / MACHINE TYPE
MA	22-5-2014	SDF A06V
APPROVED	DATE	
RN	22-5-2014	
SCALA / SCALE		DWG. Nr.
1:50		DIS. N.
FORMATO / SHEET SIZE		60408140
A3		REV
		d
		SHEET
		1 OF 1
		File:
		F:\progetti\ass

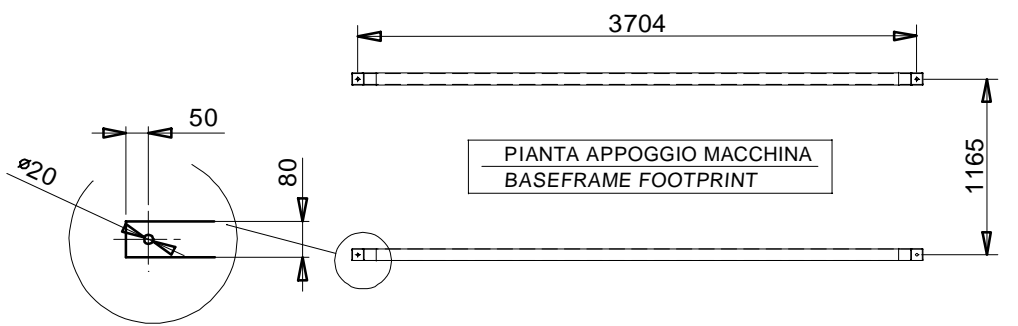

PIANTA APPOGGIO MACCHINA
BASEFRAME FOOTPRINT

FISSARE CON TASSELLI M12 INOX
FIX WITH ANCHOR BOLTS M12 ST. ST.